

$H_{DR} = H_{SR} - 0,9$

Altura máxima bajo gancho sin arriostrar (m).
 Maximum height under hook without fastening (m).
 Hauteur maximale sous crochet sans ancrage (m).
 Максимальная высота под крюком без крепления (m).
 Bağlantısız maksimum kanca altı yüksekliği (m).
 أقصى ارتفاع تحت الخطاف بدون ربط (m)

C2-17	142.50.800	BSI 8-20-5,6	211.20.000
C1-17	142.50.900	BSRI 8-20-5,6	204.20.000
P17-10R	153.40.500	BRI 10-24	156.20.500
P17-22N	142.40.400	TM20L-5,6	166.35.000
P17-2R	153.41.600	TL20	153.31.000
P17-2N	142.41.900	TL20-5,6	204.31.400
P17-3N	142.42.500	TS20-5,6A	204.31.500
P17-4N	142.43.500	TS20-5,6	204.31.200
P17-5N	142.44.500	TSR20-5,6A	204.31.300
P17-8N	142.46.500	TSR20-5,6	204.31.000
P17-9N	142.48.500	TR24/TS20	156.36.800
P17-10N	142.45.500	TR24-5,6	156.30.700
P17-11N	142.47.500	TRD24-5,6	163.31.300
BLI 6-20-5,6	211.20.500	ABH 100	201.23.000
		ABH 100B	204.23.000

(H) TRASLACIÓN / TRAVELLING /

TRASLATION / ПЕРЕМЕЩЕНИЕ / RAY YÜRÜYÜŞLÜ / متحركة

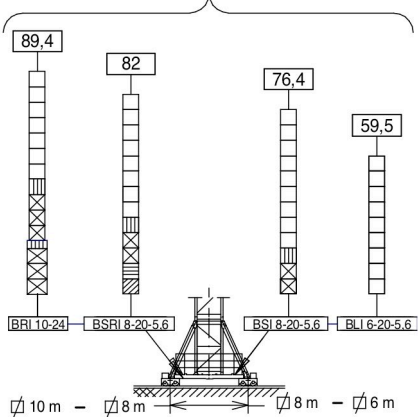

(H) ESTACIONARIA / STATIONARY /

STATIONAIRE / СТАЦИОНАРНОЕ СОСТОЯНИЕ / SABIT / ثابتة

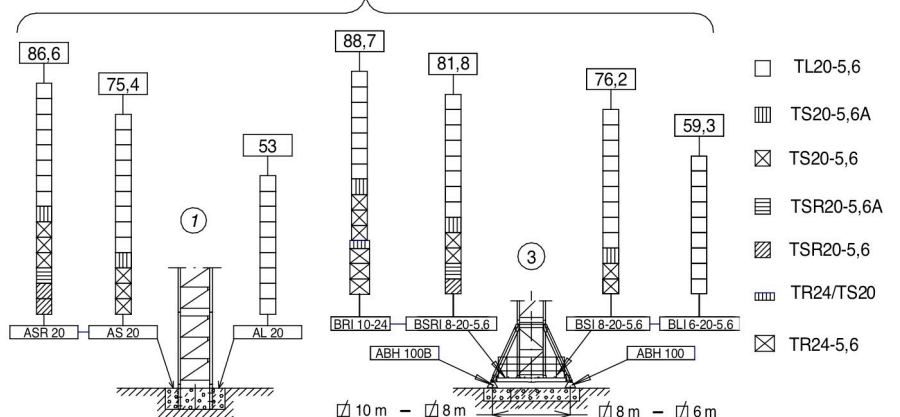











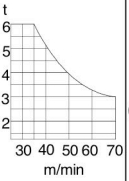
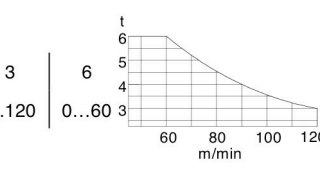

CARGAS / LOADS / CHARGES / НАГРУЗКИ / YÜKLER / الأحمال **J260N.A**

Cargas máximas / Maximum loads / Charges maximales / Максимальные нагрузки / Maksimum yük / أقصى حمولة SR (kg) SR - 6.000 kg		Alcance del gancho [m] / Hook reach [m] / Portée du crochet (m) / Радиус действия крюка (m) / Kancanın yüksekliği (m) / مدى الخطاف							
[m]	6000 kg @ ... (m)	35	40	45	50	55	60	65	70
70 m	35,52 m	6000	5250	4600	4050	3625	3275	2950	2700
65 m	40,75 m	6000	6000	5375	4750	4275	3850	3500	—
60 m	45,67 m	6000	6000	6000	5425	4875	4400	—	—
55 m	48,43 m	6000	6000	6000	5800	5200	—	—	—
50 m	50,0 m	6000	6000	6000	6000	—	—	—	—
45 m	45,0 m	6000	6000	6000	—	—	—	—	—
40 m	40,0 m	6000	6000	—	—	—	—	—	—
35 m	35,0 m	6000	—	—	—	—	—	—	—

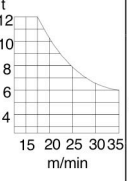
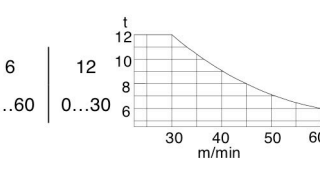
Cargas máximas / Maximum loads / Charges maximales / Максимальные нагрузки / Maksimum yük / أقصى حمولة SR / DR (kg) SR / DR - 6000 / 12000 kg		Alcance del gancho [m] / Hook reach [m] / Portée du crochet (m) / Радиус действия крюка (m) / Kancanın yüksekliği (m) / مدى الخطاف										
[m]	6000 / 12000 kg @ ... (m)	20	25	30	35	40	45	50	55	60	65	70
70 m	33,52 / 18,17	6000 / 10800	6000 / 8425	6000 / 6825	5700	4850	4200	3650	3225	2875	2550	2300
65 m	38,45 / 20,84	6000 / 12000	6000 / 9825	6000 / 8000	6000 / 6700	5725	4975	4350	3875	3450	3100	—
60 m	43,09 / 23,36	6000 / 12000	6000 / 11150	6000 / 9100	6000 / 7650	6000 / 6550	5700	5025	4475	4000	—	—
55 m	45,7 / 24,77	6000 / 12000	6000 / 11875	6000 / 9725	6000 / 8175	6000 / 7000	6000 / 6100	5400	4800	—	—	—
50 m	47,88 / 25,95	6000 / 12000	6000 / 12000	6000 / 10225	6000 / 8625	6000 / 7400	6000 / 6450	5700	—	—	—	—
45 m	45,0 / 27,48	6000 / 12000	6000 / 12000	6000 / 10900	6000 / 9175	6000 / 7900	6000 / 6900	—	—	—	—	—
40 m	40,0 / 28,4	6000 / 12000	6000 / 12000	6000 / 11300	6000 / 9525	6000 / 8200	—	—	—	—	—	—
35 m	35,0 / 29,39	6000 / 12000	6000 / 12000	6000 / 11725	6000 / 9900	—	—	—	—	—	—	—

CARACTERÍSTICAS DE MECANISMOS / MECHANISMS FEATURES / CARACTÉRISTIQUES DES MÉCANISMES / ХАРАКТЕРИСТИКИ МЕХАНИЗМОВ / MEKANİZMALARIN ÖZELLİKLERİ / الخصائص الآلية **J260N.A**

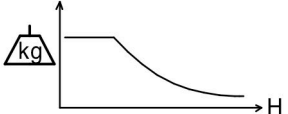
*opcional / optional / en option / *опция / opsiyonel / اختياري											
	*EC4860 35 kW	EC6070VF 44 kW	*EC100120VF 73,5 kW	TG2020VF 2x7,3 kW	OG2207VF 3x5,5 kW	TC7105VF 5,5 kW	TH2006 15 kW				
 t m/min	3 6 6 54 27 7	3 6 0..70 0..35 	3 6 0..120 0..60 	0...20 m/min	0...0,8 r/min sl/min	6 t 0...105 m/min 12 t 0...52 m/min	0,6 m/min				
 t m/min	6 12 12 27 13,5 3,5	6 12 0..35 0..17,5 	6 12 0...60 0...30 	 400V 50Hz P_{TOTAL} (EC4860+ OG2207VF + TC7105VF) = 57 kW P_{TOTAL} (EC6070VF+ OG2207VF + TC7105VF) = 66 kW P_{TOTAL} (EC100120VF+ OG2207VF + TC7105VF) = 95,5 kW				480V 60Hz		EC4860 TH2006	kW +20% m/min +20%
 t ≤	SR 268 m DR 134 m	H ≤ SR 346 m DR 173 m	H ≤ SR 364 m DR 182 m								

Fecha / Date: 01/09/2017



Reservado el derecho a modificaciones sin previo aviso. Declinamos toda responsabilidad derivada de la información proporcionada / Subject to modification, without previous warning. This information is supplied without liability / L'entreprise se réserve le droit de procéder à des modifications sans préavis. Nous déclinons toute responsabilité quant aux informations fournies / Мы оставляем за собой право на внесение изменений без предварительного уведомления. Мы снимаем с себя любую ответственность в отношении предоставленной информации / Onceden bildirilmeksizin değiştirilme hakkı saklıdır. Verilen bilgiler için hiçbir sorumluluk kabul etmemekteyiz / حقوق التغيير محفوظة دون إشعار مسبق. دون أدنى مسؤولية عن المعلومات المقدمة



LISTA DE EMBARQUE / PACKING LIST / LISTE DE COLISAGE / СПИСОК ПОСТАВКИ / ÇEKİ LİSTESİ / قائمة التحميل J260N.A

DENOMINACIÓN / DENOMINATION / DÉSIGNATION / НАЗВАНИЕ / AÇIKLAMA / اسم		L [m]	A [m]	H [m]	P / W [kg]	
Torre inferior / Lower tower / Tour inférieure / Нижняя باشيا Alt kule / البرج السفلي	TLI20-5,6	5,886	2,306	2,357	4235	
	TSI20-5,6	5,966	2,328	2,390	5390	
	TSRI20-5,6	5,990	2,257	2,257	6562	
	TRID24-5,6	5,990	3,202	3,202	8400	
Torre / Tower / Tour باشيا / Kule / برج	TL20	4,175	2,201	2,281	2095	
	TL20-5,6	5,886	2,306	2,357	2910	
	TS20-5,6A	5,978	2,381	2,331	3530	
	TS20-5,6	5,966	2,328	2,390	3550	
	TSR20-5,6A	5,926	2,388	2,325	4170	
	TSR20-5,6	5,990	2,257	2,257	4210	
	TR24-5,6	5,990	2,760	2,835	4760	
	TRD24-5,6	5,977	2,740	2,285	5280	
Torre asiento pista + base punta de torre + orientación Slewing table + tower head base + slewing mechanism Tour pivot + base du porte-flèche + mécanisme d'orientation Сиденье площадки + основание верхней секции башни + поворотный механизм Göbek +kule kafa bölümü tabanı+mekanizma برج وحدة الدوران + قاعدة رأس البرج + آلية الدوران			5,087	2,53	2,275	7390
Punta de torre / Tower head / Porte-flèche верхняя секция башни / kulenin kafa bölümü / رأس البرج			8,195	1,41	1,825	2822
Conjunto asiento pista, punta de torre, orientación Slewing table assembl +, tower head + slewing Groupe pivot + porte-flèche + mécanisme d'orientation Сиденье площадки + верхняя секция башни + поворотный механизм Göbek +kulenin kafa bölümü+mekanizma مجموعة وحدة الدوران + رأس البرج + آلية الدوران			12,144	3,048	2,48	10747
Tramo de pluma Jib section Tronçon de flèche Секция стрелы Vom bölümü أجزاء الذراع	P17-10R (I)	8,81	1,675	1,995	1740	
	P17-22N (I)	8,81	1,675	1,995	1575	
	P17-2R (II)	10,19	1,6	2,03	2050	
	P17 2N (II)	10,19	1,6	2,03	1900	
	P17-3N (III)	10,19	1,6	2,04	2027	
	P17-4N (IV)	10,19	1,6	1,895	1629	
	P17-5N (V)	10,19	1,6	1,99	1478	
	P17-10N (VI)	10,19	1,6	1,895	1267	
	P17-8N (VII)	5,3	1,6	1,895	712	
	P17-11N (VIII)	5,3	1,6	1,895	592	
P17-9N (IX)	2,165	1,6	2,2	350		
Polipasto / Hook assembly / Palan / Полуснаст / Kanca takımı / بكرة	SR	1,075	0,323	0,925	295	
	DR	1,206	0,381	1,988	578	
Tirante sostén pluma / Jib support tie / Tirant de fleche / Растяжка поддержки стрелы / Kol destek bağları / مشد دعامة الذراع	2x	6,020	0,61	0,654	2216	
	2x	6,020	0,6	0,519	1771	
	1x	6,020	0,61	0,332	850	
Carro / Trolley / Chariot / Грузовая тележка / Şaryo / عربة	SR	1,765	2,402	1,569	400	
	DR	2,04	2,42	1,541	585	
Contrapluma con plataformas / Counterjib with platforms Contre-flèche avec plateformes / Противовесная консоль с платформами / Platformlu kuuyruk / الذراع المعاكس مع المنصة			12,103	2,76	0,615	3086
Prolongación contrapluma con plataforma / Counterjib extension with platform Prolongement contre-flèche avec plateforme / Удлинение противовесной консоли с платформой / Kuuyruk platformla uzatılması / امتداد الذراع المعاكس مع الممرات			8,308	1,906	0,585	1923
Plataforma y cabina / Platform and cabin / Plateforme et cabine Платформа и кабина / Platform ve kabin / منصة وكابينة			3,760	2,050	2,400	1280
Soporte y elevación (sin cable) / Support and hoisting (without rope) / Support et levage (sans câble) / Опора и подъем (без троса) / Destek ve vinç kulesi (kabloşuz) / دعم ورفع (بدون كابل)	EC 4860	3,11	2,3	1,8	3600	
	EC 6070 VF	3,11	2,3	1,8	3900	
	EC100120 VF	3,2	2,3	2,2	3900	
Transporte torre de montaje/ Jacking cage transport / Transport de tour de montage / Транспортировка монтажной башни / Kaldırma kafesinin taşınması / نقل برج التركيب		TM20L-5,6	9,550	2,070	2,520	5,690

LASTRES INFERIORES / LOWER BALLASTS / LESTS INFÉRIEURS / НИЖНИЙ БАЛЛАСТ / ALT AĞIRLIK TAŞLARI / نقل J260N.A

BRI 10-24	H (m)	67	78,2	89,4
	P (t)	60	72	96
BSRI 8-20-5,6	H (m)	57,9	65,2	82
	P (t)	60	72	120
BSI 8-20-5,6	H (m)	57,9	65,2	76,4
	P (t)	60	72	96
BLI 6-20-5,6	H (m)	31,5	42,7	59,5
	P (t)	60	72	96

H: Altura bajo gancho / Height under hook / Hauteur maximale sous crochet Высота под крюком / Kanca altı yüksekliği / الارتفاع أسفل الخطاف

Para alturas intermedias tomar el lastre correspondiente a la altura superior / For intermediate heights take the ballast corresponding to the higher height / Pour les hauteurs intermédiaires, opter pour le lest correspondant à la hauteur immédiatement supérieure / Для промежуточных высот возьмите балласт, соответствующий большей высоте / Orta yükseklikler için daha üst bir yükseklikte karşılık gelen ağırlığı alınız. / لارتفاعات البينية يرجى استخدام التقل العائد للارتفاع الأعلى / حقوق التغيير محفوظة دون إشعار مسبق. دون أدنى مسؤولية عن المعلومات المقدمة



Fecha / Date: 01/09/2017

Reservado el derecho a modificaciones sin previo aviso. Declinamos toda responsabilidad derivada de la información proporcionada / Subject to modification, without previous warning. This information is supplied without liability / L'entreprise se réserve le droit de procéder à des modifications sans préavis. Nous déclinons toute responsabilité quant aux informations fournies / Мы оставляем за собой право на внесение изменений без предварительного уведомления. Мы снимаем с себя любую ответственность в отношении предоставленной информации / Önceden bildirilmeksizin değiştirilme hakkı saklıdır. Verilen bilgiler için hiçbir sorumluluk kabul etmemekteyiz / حقوق التغيير محفوظة دون إشعار مسبق. دون أدنى مسؤولية عن المعلومات المقدمة



T	H					H	T	
1	8,2	TL20-5,6	TL20-5,6	TL20-5,6	TL20-5,6	5,6	8,2	1
2	13,8						13,8	2
3	19,4						19,4	3
4	25						25	4
5	30,6						30,6	5
6	36,2						36,2	6
7	41,8						41,8	7
8	47,4						47,4	8
9	53			TS20-5,6A	TS20-5,6A	5,6	53	9
10	58,6	AL20	TS20-5,6A	TS20-5,6	TS20-5,6	5,6	58,6	10
11	64,2		TS20-5,6				64,2	11
12	69,8				TR 24/TS20	1,42		
					TR 24-5,6	5,6	71,2	12
					TRD 24-5,6	5,6		
							76,8	13
							82,2	14
							88,0	15
							93,6	16

AL20	153.21.800							
ALD20	160.21.250							
AS20	160.21.010							
ASD20/24	160.21.080							
ASR20	160.21.200							
ASRD20/24	156.21.000							
AR 24	156.21.200							
TL20	153.31.000							
TL20-5,6	204.31.400	TSR20-5,6A	204.31.300					
TS20-5,6	204.31.200	TR24/TS20	156.36.800					
TS20-5,6A	204.31.500	TR24-5,6	156.30.700					
TSR20-5,6	204.31.000	TRD24-5,6	163.31.300					

T: Torre / Tower / Tour / Башни / Kuleler / أبراج
 H: Altura / Height / Hauteur / Высота / Yükseklik / ارتفاع

Otras configuraciones de torre / Other tower configuration / Autres configurations / Прочие конфигурации /
 Diğer konfigürasyonlar / مكونات أخرى

Transporte
 Transport / Transport /
 Транспортировка / Taşıma / نقل

H=53 m + AL20 + AL20

10x

10x HIGH CUBE 40'

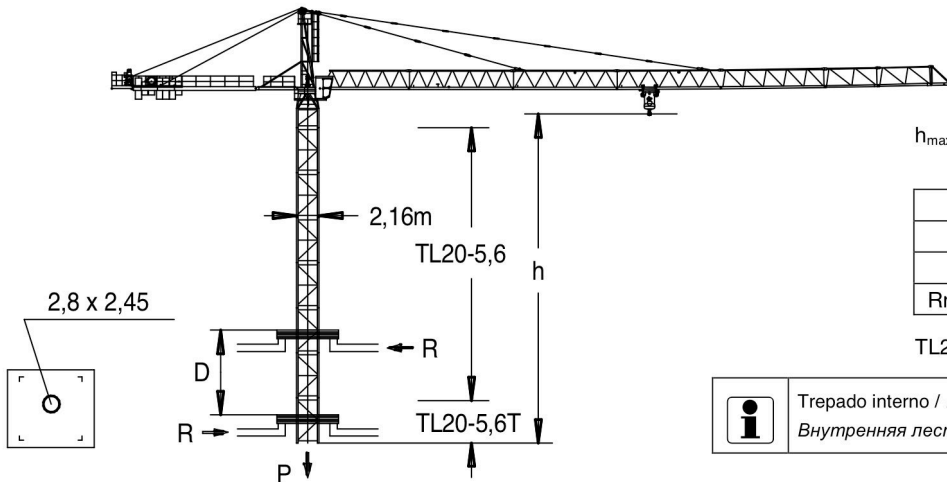

$h_{max} = TL20-5,6T + 6xTL20-5,6 + 2xTL20$

h (m)	49,6
D (m)	10 – 20
P (KN)	1083 963
Rmax (KN)	290 435

$TL20-5,6T = 136.32.700$

Trepado interno / Internal climbing. / Télescopage intérieur /
 Внутренняя лестница / Bina içi tirmanma / التسلق الداخلي

- ⚠ Viento fuera de servicio / Out of service wind / Vitesse du vent hors service / Ветровая нагрузка в покое / Rüzgar devre dışı / الريح خارج الخدمة
- 📄 Consultar / Consult / Nous consulter / Консультируетесь / Danışınız / الرجوع إلى
- ▶ En servicio / In service / En service / В работе / Devrede / في الخدمة
- Fuera de servicio / Out of service / Hors service / В покое / Devre dışı / خارج الخدمة



LOC & MAT

FEM 1001

GSM : +33(0)6 11 16 84 14

E-mail : contact@locetmat.com

Tel : +33(0)4 68 92 50 92

Web Site : www.locetmat.com

Reservado el derecho a modificaciones sin previo aviso. Declinamos toda responsabilidad derivada de la información proporcionada / Subject to modification, without previous warning. This information is supplied without liability / L'entreprise se réserve le droit de procéder à des modifications sans préavis. Nous déclinons toute responsabilité quant aux informations fournies / Мы оставляем за собой право на внесение изменений без предварительного уведомления. Мы снимаем с себя любую ответственность в отношении предоставленной информации / Önceden bildirilmeksizin değiştirilme hakkı saklıdır. Verilen bilgiler için hiçbir sorumluluk kabul etmemekteyiz /

حقوق التغيير محفوظة دون إشعار مسبق دون أدنى مسؤولية عن المعلومات المقدمة