

ELEVADOR PARA GRÚAS TORRE LIFT FOR TOWER CRANE

JL25

De acuerdo a las directivas y normas / According to the following directive and standards

Directiva de Máquinas	2006/42/CE	Directive on Machinery
Directiva de Baja Tensión	2014/35/UE	Low Voltage Directive
Directiva de compatibilidad electromagnética	2014/30/UE	EMC Directive
Seguridad de maquinas	EN 12100	Safety of machinery
Equipo eléctrico de máquinas industriales	EN 60204-32	Safety of machinery – Electric equipment

CE

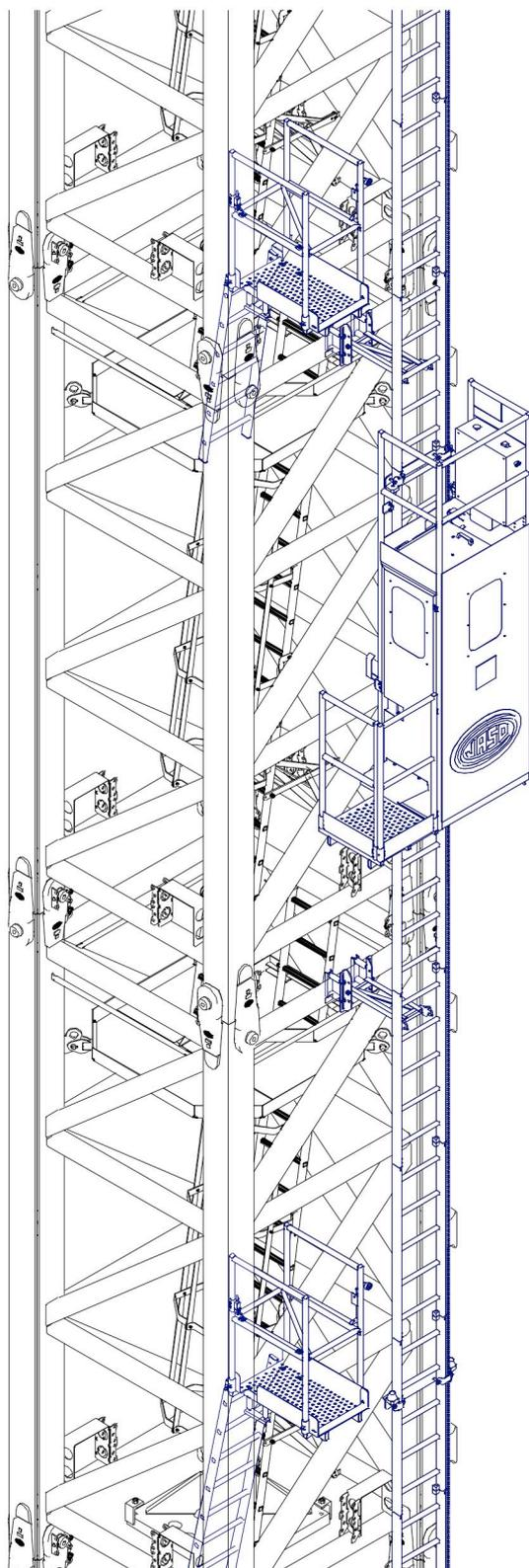

250 kg

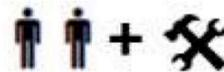

22 m/min

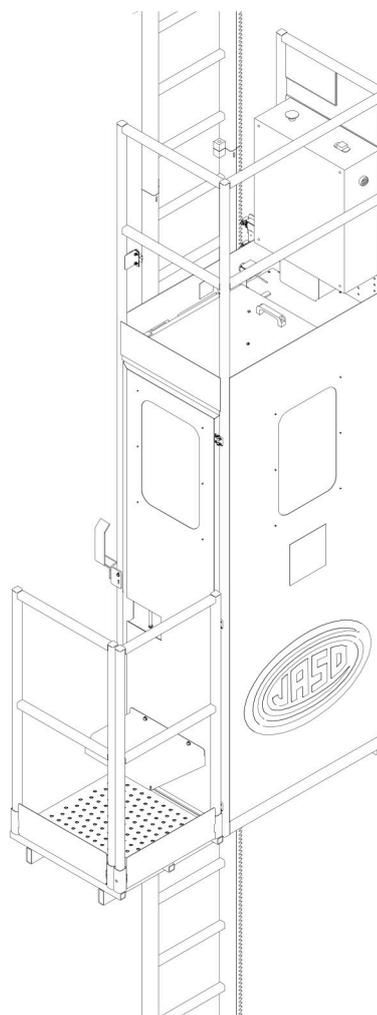

Fecha / Date: 28/01/2019

Reservado el derecho a modificaciones sin previo aviso. Declinamos toda responsabilidad derivada de la información proporcionada.
Subject to modification, without previous warning This document is supplied without liability.

Capacidad de carga máxima	<i>Maximum load capacity</i>	250 Kg
N.º máximo de personas	<i>Maximum number of people</i>	2
Velocidad de elevación	<i>Lifting speed</i>	22 m/min
Altura máxima con anclaje	<i>Maximum anchored height</i>	100 m (*)
Distancia entre anclajes	<i>Distance between anchors</i>	4,8 m (*)
Módulo de cremallera	<i>Rack module</i>	6
Módulo de mástil	<i>Mast section</i>	1,5 m / 22 Kg
Dimensiones de cabina	<i>Cabin dimensions</i>	0,9 x 0,65 x 2,05 m
Espacio mínimo de instalación	<i>Minimum installation space</i>	1,4 x 1,8 m
Velocidad máxima del viento en servicio	<i>Maximum permitted wind speed during service</i>	72 km/h (20 m/s)
Velocidad máx. del viento en operaciones de montaje y desmontaje	<i>Maximum permitted wind speed during assembly and dismantling</i>	50 km/h (14 m/s)
Velocidad máxima del viento en condiciones fuera de servicio	<i>Maximum permitted wind speed while out of service</i>	> 150 km/h (42 m/s) (EN 13001-2)
DATOS ELÉCTRICOS / ELECTRICAL DATA		
Potencia de motores de elevación	<i>Lifting motors power</i>	2 x 1,5 kW
Conexión eléctrica	<i>Input power range</i>	400 V (±5% / 50 Hz / 3Ph+G)
Tensión de maniobra	<i>Control voltage</i>	48 V AC
Potencia requerida	<i>Required power</i>	5 kW

(*) Para valores superiores consultar a / For higher values please contact JASO EQUIPOS DE OBRAS Y CONSTRUCCIONES, S.L.

DIPOSITIVOS DE SEGURIDAD / SAFETY DEVICES

Dos motorreductores con freno centrifugo	<i>Two geared motors with electromechanical brake</i>
Parada de emergencia	<i>Emergency stop</i>
Sistema de validación de maniobra	<i>Manoeuvre validating system</i>
Control de fases	<i>Phase control</i>
Descenso manual de emergencia	<i>Emergency manual descending</i>
Puertas de acceso con enclavamiento electromecánico	<i>Access doors with interlocking device</i>
Finales de carrera para límites de recorrido superior e inferior	<i>Limit switches for maximum and minimum height</i>
Detector de presencia de cremallera	<i>Rack presence detector</i>
Tope mecánico límite superior	<i>Mechanical stop at the top of the mast</i>
Amortiguadores en la base y en la punta del mástil	<i>Shock absorbers at the base and at the top of the mast</i>
Señal acústica de emergencia	<i>Emergency acoustic signal</i>
Piso antideslizante	<i>Slip-resistant floor</i>
Cuadro eléctrico de baja tensión	<i>Low voltage panel</i>
Detección de fallos en la unidad motriz	<i>Drive unit failure detection device</i>
Detector de sobrecarga	<i>Overload detector device</i>
Control del elevador desde el techo (bi-manual)	<i>Roof control (two-hand control)</i>
Cerramiento inferior (*)	<i>Base enclosure (*)</i>

(*) Opcional / Optional



GSM : +33(0)6 11 16 84 14

LOC & MAT

E-mail : contact@locetmat.com
Web Site : www.locetmat.com

Tél : +33(0)4 68 92 50 92